

OPTICUT 200 - BASIC

Kappen auf den Punkt gebracht!

Alles was leistungsorientierter Zuschnitt braucht.

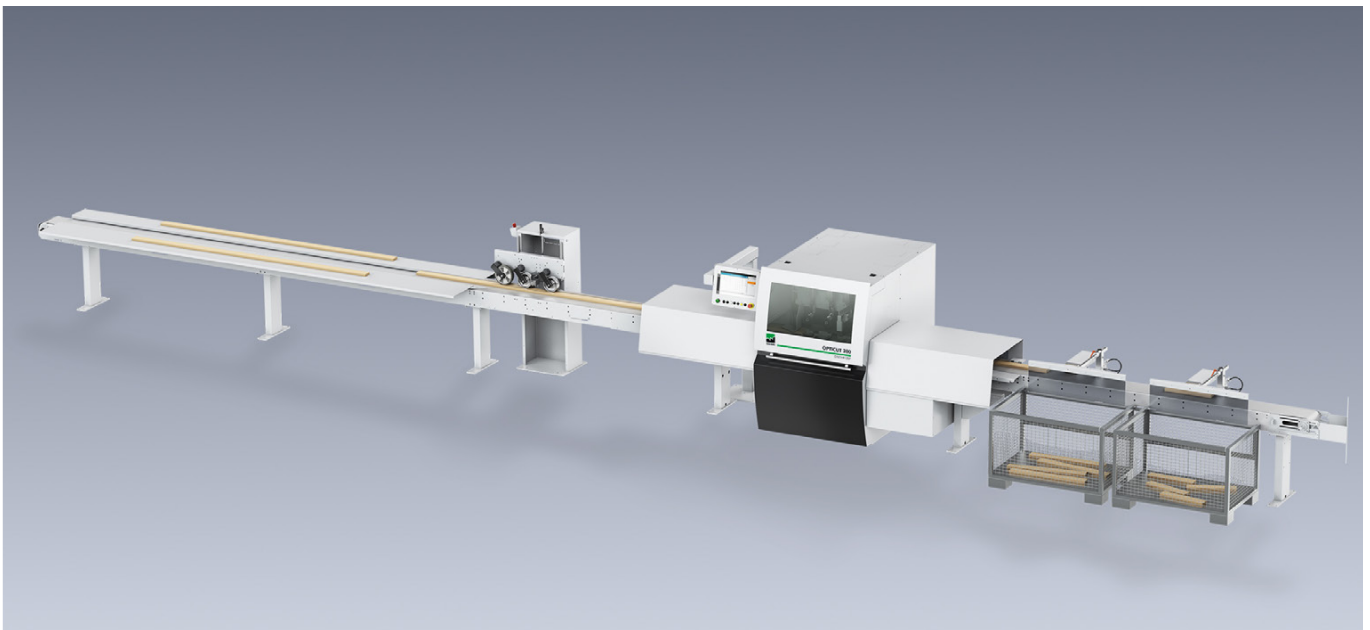

Vorteile

- Fixe Längen und Fehler kappen
- Teiloptimierung bis max. 2,5 m
- Fixe und variable Längen bis zu drei Qualitäten
- Zuverlässig hohe Dauerleistung
- Schlupfunabhängige Längenmessung
- Exakte Längen ohne Fehleranteil
- Individuell gesteuerte Druckrollen für reduzierten Verschleiß und erhöhte Genauigkeit
- Perfekte automatische Sortierung

Technische Daten		
Nennquerschnitte, minimal	30 x 12 mm	mm
max. Schnittbereich	260 x 12 mm 160 x 80 mm	mm mm
max. Eingangslänge	6300 mm	mm
max. Vorschubgeschwindigkeit	200 m/min	m/min
Schnittgenauigkeit bis 1000 mm Schnittlänge	± 0,8	
Schnittgenauigkeit bis 2500 mm Schnittlänge	± 1,5	
Schnittlänge minimal / am Werkstückende	140 / 140	mm

OPTICUT 200 - BASIC

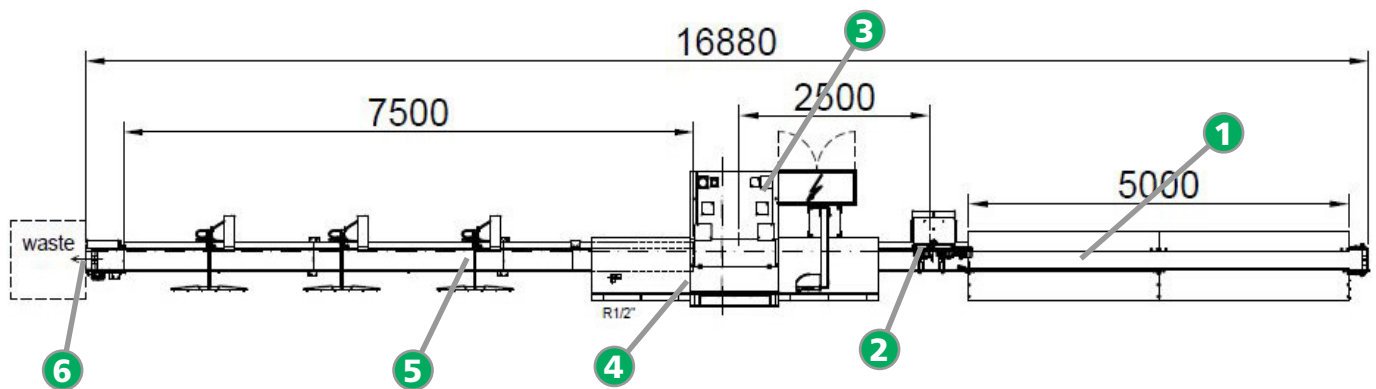
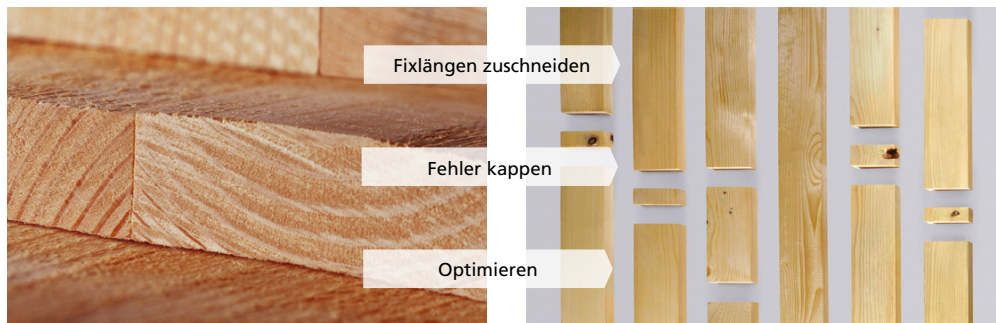

Optionen

- Auswerfer
- Sortierband bis 20 m
- Fernwartung
- Diverse Betriebsspannungen
- Kühlgerät / Heizgerät
- USV
- Linksausführung
- OptiCom Pro

Anlagenbeispiel

1. Markierstation 5 m
2. Messstation
3. 2,5 m Optimierbereich
4. Grundmaschine Säge
5. Sortierstation 7,5 m inkl. drei Auswerfer
6. Abfall am Bandende

Produktbereich Zuschnitt / Verleimen



WEINIG DIMTER GMBH & CO. KG
Rudolf-Diesel-Str. 14-16
89257 Illertissen
Deutschland

Telefon +49 7303 15-0
Telefax +49 7303 15-199
info-cutting@weinig.com
www.weinig.com